

LED야구전광판 & 볼카운터

RF리모컨 사용설명서

1. 볼카운터 운영요령 및 각 번호 스위치 기능

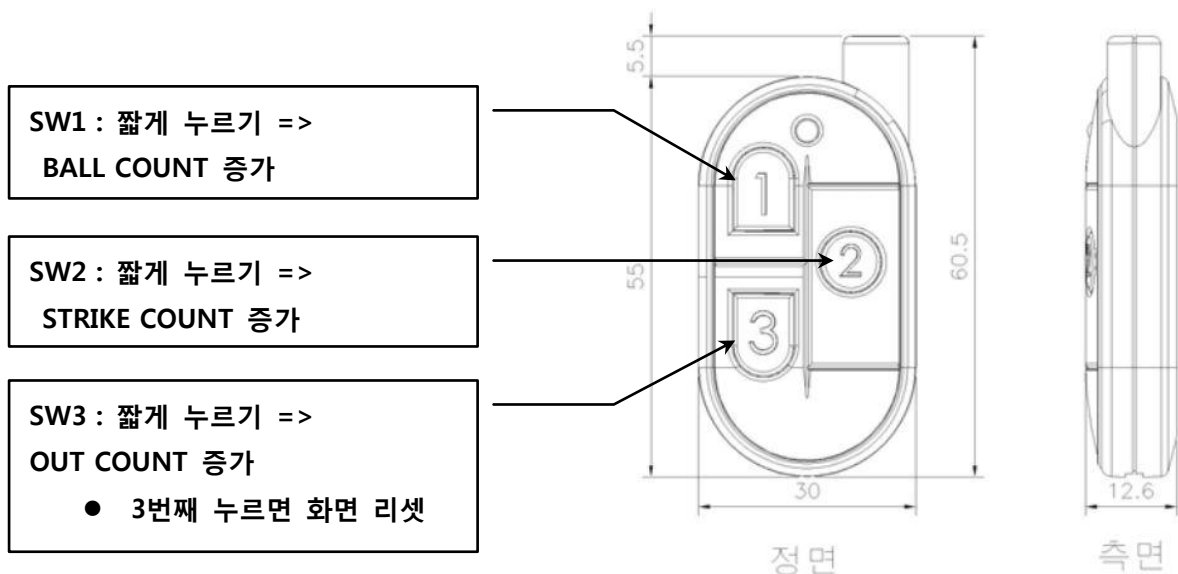
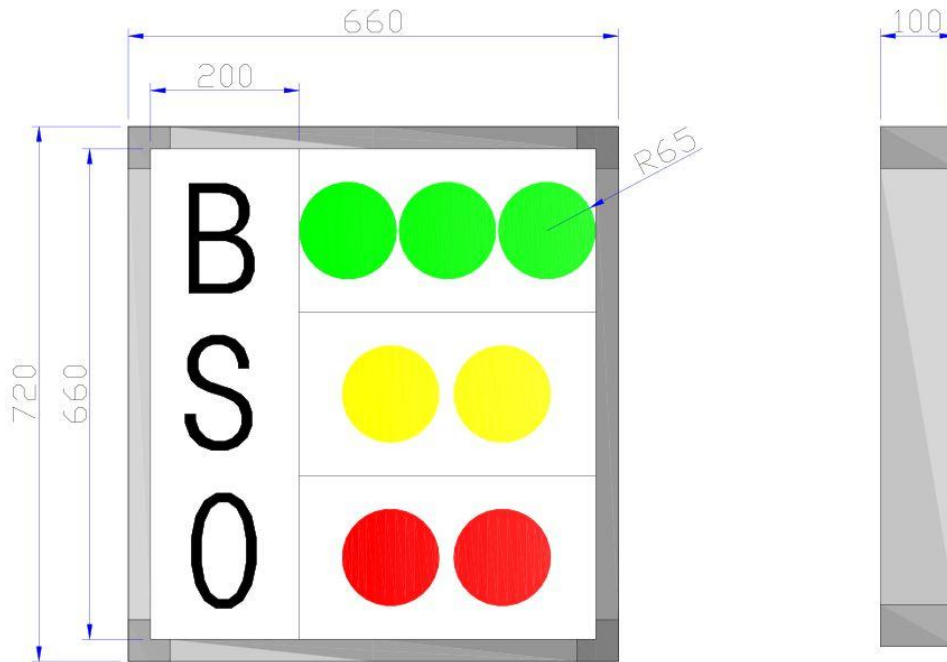

2. LED야구전광판 (기본형) 운영요령 및 각 번호 스위치 기능

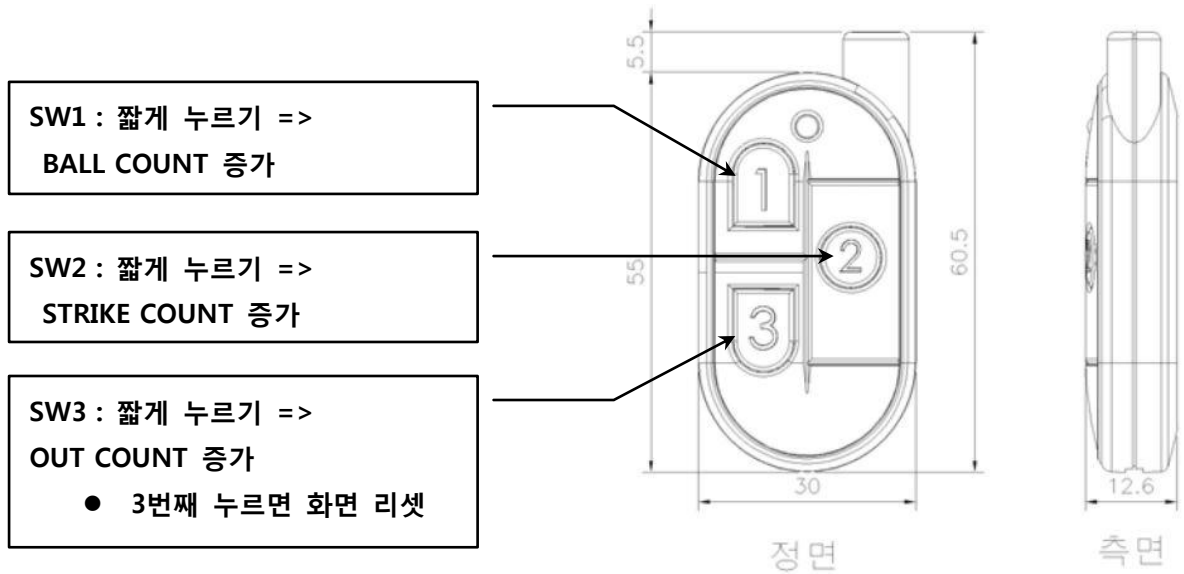

이닝/스코어 모드 진입 및 운영요령

SW3 길게 누르기 : 이닝/스코어 모드 진입 (시계 깜박임 정지됨)

SW1 : 짧게 누르기 이닝 증가

SW2 : 짧게 누르기 A팀 스코어 증가

길게 누르기 0으로 RESET

SW3 : 짧게 누르기 B팀 스코어 증가

길게 누르기 0으로 RESET

SW1 길게 누르기 : 이닝/스코어 모드 종료

시계 SETTING 요령

SW2 길게 누르기 : 시계SETTING 모드 진입 (시간 깜박임)

SW3 : 짧게 누르기 깜박이는 대상(시/분) 변경

SW2 : 짧게 누르기 다음으로 이동 및 종료

3. LED야구전광판 (정식규격형) 운영요령 및 각 번호 스위치 기능

TEAM명 표시 : IR리모컨 이용 (해당 매뉴얼 참조)

볼카운터 리모컨 별도

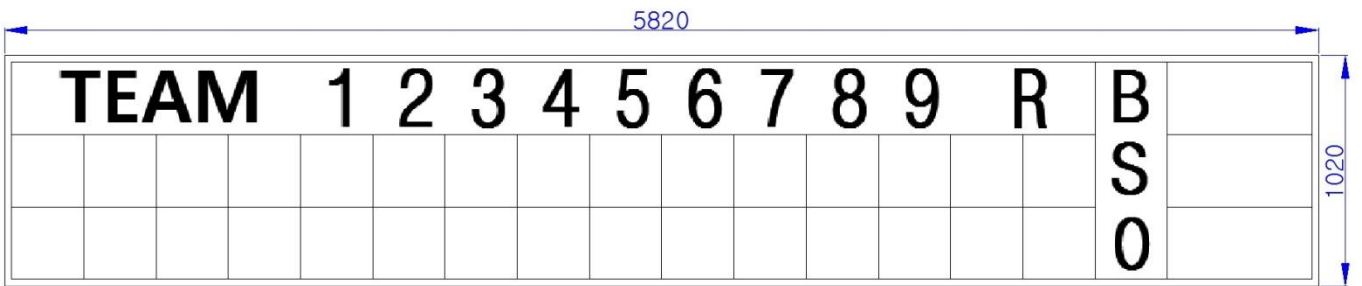
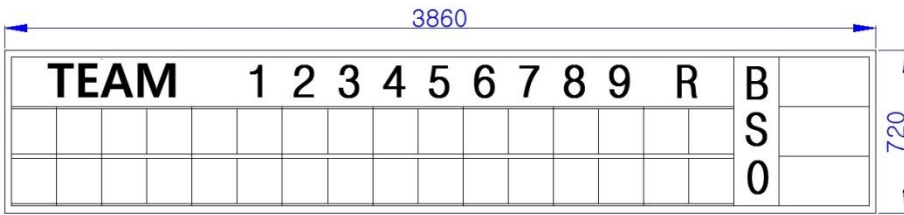

SW1 : 짧게 누르기 => 이닝별 스코어 증가
길게 누르기 => 스코어 입력시작 1회초
리셋후 시작

SW2 : 짧게 누르기 => 1회초=>1회말=>2회초
길게 누르기 => 스코어 입력 중단
화면정지

SW3 : 짧게 누르기 => 화면 리셋
길게누르기 => 스코어 0으로 리셋

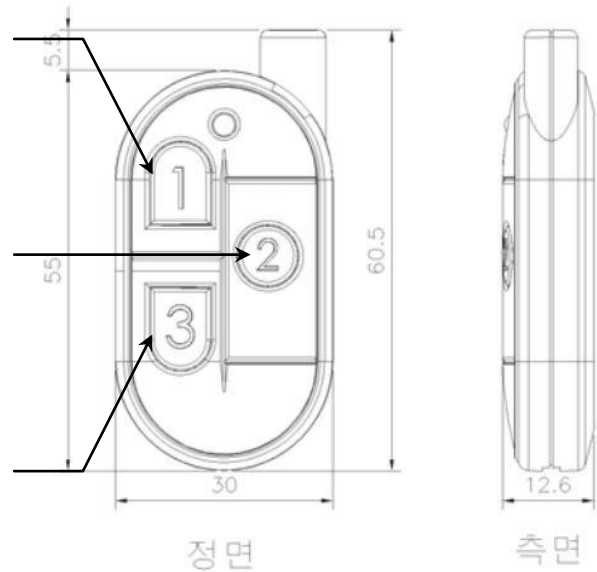

- 화면리셋 방법 : SW2 길게누른후 SW3 짧게 누르기
- 스코어 입력 시작 방법 : SW1 길게누르기
- 스코어 입력 시작하면 1회초 부터 시작.
- 해당이닝 선택시 깜박임, 이때 스코어를 증가 또는 리셋 시킬 수 있음.

***주 의 : 과도한 압력으로 인한 스위치 고장현상이 많이 발생합니다.**

구입 1년 미만의 제품이라도 스위치 접점불량은 유상(AS)으로 처리됨을 양해하여 주십시오